

Open deuren

diesrede, in verkorte vorm uitgesproken aan de Universiteit Leiden, 8 februari 2021

Ineke Sluiter

Mijnheer de rector magnificus, oude en aanstaande leden van het CvB, beste kijkers,

Het belang van deuren

“Onderschat het niet!”, zei mijn promovendus Daniël Bartelds, tevens afdelingsleider van het Stanislas college in Delft. “Zodra leerlingen de deur van de school binnengaan, verandert er op slag iets. Ze komen in een ruimte waar andere regels gelden en ander gedrag normaal is. Die overgang helpt ze om effectief te kunnen leren. Ze missen dat moment en die ervaring als ze thuis hun computer aanzetten”. We waren natuurlijk in gesprek over de effecten van de lockdown en het thuisonderwijs.

Daniël benoemde een fenomeen dat ook wetenschappelijk bekend is. Deuren en drempels structureren onze omgang met de ruimtes waarin we ons bewegen en ze markeren betekenisvolle momenten van overgang.ⁱ Ze beïnvloeden onze cognities en emoties. Dat geldt des te meer als de ruimte die we betreden omgeven is met verhalen, iets wat zeker geldt voor een school en ook voor een universiteit. Het is niet voor niets dat ook in ons taalgebruik drempels en deuren vaak voor meer staan dan een stukje technologie waardoor je naar binnen of naar buiten kunt gaan. “Jesse Klaver is een voortreffelijke jongeman”, verklaarde de betreurde voorzitter van VNO-NCW Hans de Boer een paar jaar geleden, “maar je moet zo iemand natuurlijk wel even over de drempel van de wijsheid brengen”.ⁱⁱ Deuren kunnen verwelkomen of buitensluiten. Er zitten normen aan vast over wie erdoor mag en van gedrag. Ze doen, kortom, veel meer dan open zijn of dicht, open of dichtgaan, of geopend of gesloten worden, al vallen over al die uitspraken ook taalkundig interessante dingen te zeggen. Juist nu we deze tijd van pandemie in slechts een piepkleine corona de Pieterskerk konden betreden, heb ik het belang van dat jaarlijks terugkerende ritueel extra ervaren.

Soms hindert onze modern verbazing over technologie ons zicht op de betekenis van een deur. Dat geldt bijvoorbeeld voor een opmerkelijk exemplaar uit de klassieke oudheid (zie afbeelding 1): een deur die automatisch opengaat, compleet met bouwstructuur. Deze contraptie was ontworpen om deel uit te maken van een miniatuur tempelcomplexje dat zelf weer ergens op het terrein van een groot tempelcomplex thuishoorde, en werkte op basis van luchtdruk. Als op het altaar van het complex een vuurtje werd aangestoken, dan gingen de deuren automatisch open via een systeem van katrollen. Wij moeten niet blijven hangen in een ‘wow! automatische deuren in de antieke wereld!’. Deze deuren waren helemaal niet bedoeld om erdoorheen te gaan om een ruimte binnen te gaan of te verlaten, en dat verklaart meteen waarom de automatische deur in de oudheid niet meteen breed werd uitgerold. Hun betekenis zat in twee

dingen: ze produceerden een effect van verbazing en verwondering en plezier in de toeschouwer, een gevoel dat paste bij de tempel-omgeving, en ze demonstreerden dat de godheid het offer welwillend in ontvangst nam en verwelkomde.

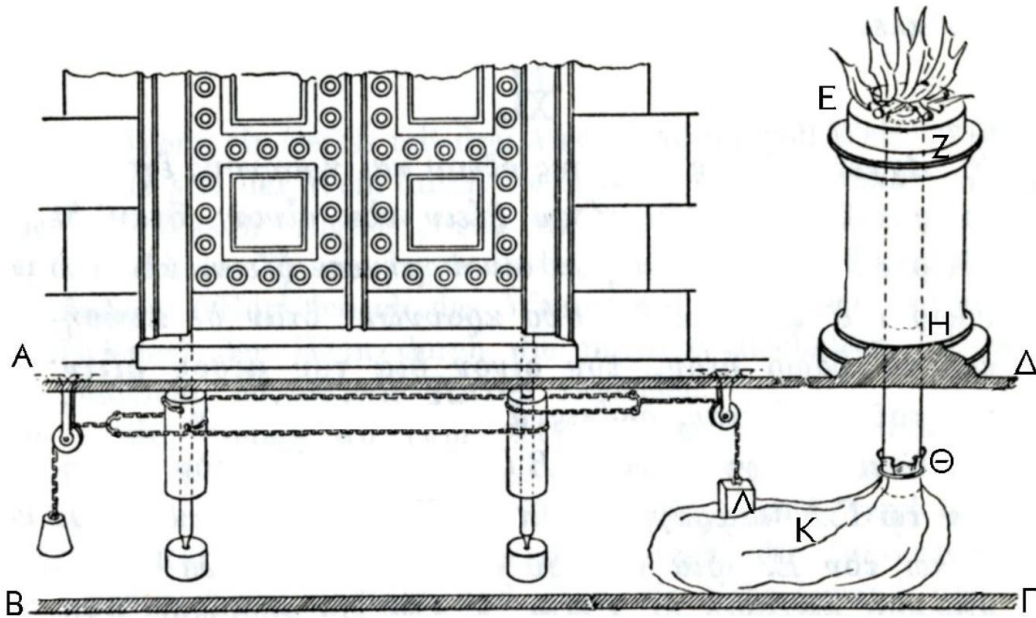

Figure 20: T9.b Alternate set up for temple doors to open automatically

Afbeelding 1, Tatiana Bur 2016.

We moeten ook naar buiten!

In de Akademie kunnen we er niet tevreden mee zijn dat die deuren voor ons zijn opengegaan, dat we deel uitmaken van de academische gemeenschap, dat we binnen zitten (ik zal niet zeggen 'binnen zijn'). We hebben ook de plicht om letterlijk of figuurlijk weer naar buiten te gaan, om onze kennis en inzichten te delen, productief te maken, en om het maatschappelijk debat op die manier te voeden en te informeren. De deuren moeten open, niet alleen naar binnen, maar naar buiten!ⁱⁱⁱ

Vaak gaat dat goed. Ook Leidse wetenschappers figureren met regelmaat in de media. Maar we weten ook dat zij zich daarmee ook blootstellen aan de minder prettige kanten van vooral de sociale media. Twitter zou gebaat zijn bij een deur, niet om mensen binnen te houden of buiten te sluiten, maar vooral om de ruimte te geleiden en de overgangen erin te markeren. Voor de gebruiker ontbreekt het signaal dat je met het verzenden van een tweet de beslotenheid van je privé-omgeving verlaat en de publieke betreedt. Waar je je toch gewoonlijk anders gedraagt.

Online vitriool

Op dit moment lijden de sociale media aan een overmaat aan online vitriool, zoals een pas verschenen boek onder redactie van onze Leidse collega Sara Polak en Rotterdamse collega Daniel Trottier beschrijft.^{iv} Je hoeft niet lang rond te kijken op YouTube, Facebook of Twitter om voorbeelden daarvan te vinden. Ook Twitter zelf, een waar vit-riool, beseft dat er iets mis is met het klimaat online. Zij stimuleerden een onderzoekprogramma van Rebekah Tromble, begonnen toen zij nog in Leiden was, en politicoloog Michael Meffert, gelukkig nog steeds hier,^v met als vraag hoe je kunt vaststellen of een conversatie nog ‘healthy’ is. Is er sprake van silo-vorming? Is er nog sprake van diversiteit van perspectieven? Hoe staat het met ‘incivility’? Is er sprake van intolerantie? Vooral het onderscheid tussen ‘incivility’ en intolerantie is interessant. Incivility schendt een norm van beleefdheid of wellevendheid, maar kan niettemin nuttig zijn in een politiek debat, bijvoorbeeld omdat minderheden naar krachtige verbale middelen grijpen om aandacht voor hun standpunt te vragen. Het is niet voor niets dat de uitleg van wetgeving over vrijheid van meningsuiting nadrukkelijk ruimte laat voor meningen die shockerend of aanstootgevend kunnen zijn, of de gemoedsrust kunnen verstoren. Maar intolerantie is iets anders. Daaronder vallen ‘hate speech’, racisme, xenofobie en andere discriminerende praktijken die inherent een bedreiging vormen voor een open samenleving en daarom ongewenst, ja, illegaal zijn. De groep van Tromble is ook geen voorstander van de term ‘troll’, hoe beeldend die ook is. Daarmee verliezen we namelijk het zicht op relevante verschillen binnen die groep en daarmee ook de mogelijkheid om onze reacties op die verschillen af te stemmen. Zijn deze twitteraars boos? gek? gevaarlijk? Het maakt nogal verschil: vooral met twitteraars die zich uit een opwelling van woede hebben laten gaan, is het gesprek nog mogelijk.

Vitriool en wetenschap

Het klimaat op de sociale media raakt ook wetenschappers die uit hoofde van hun expertise en professe deelneemen aan het maatschappelijk debat. Het is een onderwerp dat zelf meer onderzoek verdient. Een aantal van onze wetenschappers wordt agressief bejegend en bedreigd, foto’s van hun kinderen kunnen gebruikt worden. Het gaat dan vooral om degenen die schrijven en spreken over maatschappelijk gevoelige onderwerpen, die zichtbaar en prominent zijn. Dat zijn natuurlijk ook wetenschappers waar de universiteiten juist trots op zijn of zouden moeten zijn. Want deze wetenschappers begrijpen als geen anderen dat de deur van de academie ook naar buiten toe opent.

Zonder een seconde te willen bagatelliseren wat een aantal van mijn mannelijke collega’s overkomt, die ook ten volle de steun van hun universiteit en hun medewetenschappers verdienen: er zijn meer dan sterke aanwijzingen dat de hyperkritiek van de sociale media vooral vrouwen treffen of in ieder geval vrouwen op een bijzondere manier treffen. En hetzelfde geldt

voor people of color. Ik geef eerst voorbeelden van vrouwen in de politiek en journalistiek en kom daarna te spreken over de wetenschap.

Het laat zich raden wat er gebeurt als racisme en misogynie samen optrekken. Amnesty International ontdekte dat in de Britse verkiezingscampagne van 2017 één vrouw in haar eentje het doelwit was van de helft van alle online hatelikheden aan het adres van vrouwelijke parlementsleden: Diane Abbott, Labour politica van kleur.^{vi}

Maar ‘alleen maar vrouw zijn’ is ook al genoeg. Vrouwelijke nieuwslezers worden minder betrouwbaar gevonden dan mannelijke.^{vii} Vrouwelijke journalisten krijgen vaak kritische, aanvallende, marginaliserende, stereotyperende en bedreigende reacties.^{viii} Op YouTube krijgen de kanalen voor wetenschapscommunicatie met een vrouwelijke presentator meer commentaar, en binnen dat commentaar een significant hogere proportie aan opmerkingen over uiterlijk, negatieve kritiek, en vijandig, sexistisch en seksueel commentaar.^{ix}

Representatie is ook een issue: op Wikipedia zijn zowel de redacteuren onderzocht als de vraag hoe vaak er *over* vrouwen geschreven wordt. In het onderzoek van Sam Baker uit 2019 bleek tachtig procent van de Wikipedia editors mannelijk te zijn, terwijl maar zeventien procent van de biografieën die op Wikipedia staan over vrouwen gaan. Als vrouwen Wikipedia-artikelen redigeren ondervinden ze dat hun edits zomaar ongedaan worden gemaakt, dat er ongewenste seksuele avances gemaakt worden, dat ze gestalkt en gedooxt worden, d.w.z. dat hun gegevens worden nagetrokken en openbaar gemaakt, en zelfs dat er doodsbedreigingen zijn. Wat die Wikipedia-biografieën betreft: Donna Strickland, Nobelprijswinnaar in de Natuurkunde in 2018 had geen Wikipedia pagina. Er was er wel een ingediend, maar die was afgewezen omdat er onvoldoende over haar geschreven was in de media. Pas sinds die Nobelprijs is ook Donna Strickland op Wikipedia te vinden – de lat ligt kennelijk hoog.

Reacties op vrouwelijke wetenschappers op social media

Hoe zit het met vrouwelijke wetenschappers en social media? Ook daar is wel enig materiaal over. Zoals de oproep van drie vrouwelijke wetenschappers in *The Lancet* die zich uitspreken tegen Cyberbullying^x en de persoonlijke ervaringen van twee onderzoeksters die in een Twitterstorm belandden.^{xi} Vooralsnog is dit anecdotisch en nog niet systematisch onderzocht. Wel weten we al langer dat Vrouwen uit de STEM disciplines die aan wetenschapscommunicatie doen last hebben van stereotypering, bijvoorbeeld als ‘bitchy, bossy, undeserving’, overigens zowel van de kant van mannen als vrouwen.^{xii} Of dat vrouwen die er vrouwelijker uitzien minder makkelijk overkomen als ‘echte wetenschappers’.^{xiii} De werking van impliciete vooroordelen en gender stereotypen zijn beschreven door Naomi Ellemers.^{xiv}

Voor mij was de aanleiding om dit onderwerp vandaag te bespreken de ervaringen van gewaardeerde en hoog aangeschreven collega's, mannen als Leo Lucassen en Gert Oostindie, vrouwen als Beatrice de Graaf en Marion Koopmans. Marion Koopmans rapporteert hoe na elk media-optreden haar Twittertijdlijn volstroomt met kritiek en bedreigingen.^{xv} Dat laatste natuurlijk onaanvaardbaar! Ook Beatrice de Graaf protesteert terecht tegen de volstrekt onacceptabele vormen die de reacties op haar vakmatige optredens in de media aannemen.

De schade

De schade van dit alles is groot. Voor de mannen en vrouwen die het treft is het een aanslag op hun gevoel van sociale veiligheid. Voor iedereen die doelwit is van online vitriool kan een 'chilling effect' optreden, een vorm van zelfcensuur waarbij men liever de openbaarheid schuwt dan zich bloot te stellen aan online agressie. Dit effect lijkt sterker te gelden voor vrouwen, mogelijk vanwege de speciale vorm die de bedreigingen en beledigingen aan hun adres aannemen.^{xvi} Zij worden online beroofd van alle kenmerken en kwalificaties die zij door hard werken verworven hebben en die ze inzetten om met kennis van zaken naar buiten te treden. Ze worden gereduceerd tot niets dan gender stereotypen en geconfronteerd met obscene opvattingen en vooroordelen. Maar zonder expertise in het publieke discours zijn we natuurlijk slecht af. En wanneer vrouwen disproportioneel vaak de media schuwen, gesteld al dat ze wel in gelijke mate uitgenodigd worden, dan missen wij als maatschappij hun talent, inzichten, informatie, en perspectieven.

Wat we kunnen doen: praesidium libertatis

Er is moed voor nodig om als academicus naar buiten te treden. En die moed leggen onze collega's aan de dag, mannen en vrouwen. 'Waar moet het heen met de wereld als iedereen met een redelijk verhaal zich de mond laat snoeren?', zegt Marion Koopmans in het AD.^{xvii} De universiteiten, ook de onze, moedigen ons aan om ons te laten horen: valorisatie, outreach, zichtbaarheid. Universiteiten zijn er trots op als hun experts een podium vinden. Je niet laten afschrikken door publicitaire backlash is ook zeker een kwaliteit en de wetenschappers die bereid zijn *en plein public* de stem van expertise en redelijkheid te vertegenwoordigen geven invulling aan de opdracht van het *Praesidium libertatis*. Maar instellingen die pronken met hun bekende wetenschappers moeten ook actie ondernemen om hun wetenschappers te steunen als ze daarmee in het oog van de storm belanden.^{xviii} En niet alleen de instellingen: ook wij allemaal, als collega's, moeten ons 'active bystanders' betonen, alerte omstanders die niet weggijken bij wat onze collega's soms overkomt.^{xix} Ook dat hoort bij het *Praesidium libertatis*, de rol van onze universiteit als bolwerk van vrijheid.

Wat kunnen we doen? Om te beginnen kunnen we professioneler omgaan met de begeleiding van onze mensen. Laat ze het niet alleen opknappen. We kunnen iets leren van een organisatie als 'Troll Busters', opgericht door Michelle Ferrier, die gedetailleerde hulp biedt bij online harassment van journalisten (zie afbeelding 2).^{xx} Hebben onze afdelingen communicatie en juridische zaken dit soort praktische informatie klaar liggen? En hoe zit het met de morele steun? Bellen leidinggevenden onmiddellijk hun mensen als ze zien of horen dat ze onder vuur liggen? En wat doen we zelf als collega's? Bieden we hulp en ondersteuning? Kunnen we ons beheersen, zodat we niet zeggen: 'je nam ook wel een erg uitgesproken standpunt in', of 'nou, je kreeg er wel weer van langs, hè?'. De voorbeelden zijn uit het leven gegrepen en rieken naar 'victim blaming' en nauw verholen leedvermaak.

Online misdraging is niet normaal. Maar het is niet eenvoudig om te weten welke interventies kans van slagen hebben. Als iemand in een gewone conversatie een sociale norm doorbreekt door bijvoorbeeld een discriminerende opmerking te maken, is het laten vallen van een microstilte in het heen-en-weer van de conversatie al genoeg om toeschouwers te laten begrijpen dat de opmerking niet in lijn was met gedeelde normen binnen de groep. Maar als er gewoon wordt doorgepraat is dat een aanwijzing dat er binnen de groep niets mis was met de opmerking.^{xxi} Zo subtiel kan de correctie op Twitter duidelijk niet zijn. Het zou goed zijn als onze universiteit al dan niet in samenwerking met de VSNU een taskforce 'sociale veiligheid online' zou starten, om tips te genereren voor wie getroffen wordt door online vitriool, voor de institutionele omgeving van die wetenschapper en voor het netwerk van collega's.

ARE YOU BEING HARASSED ONLINE?

TrollBusters provides online peer control for writers, journalists and publishers. Report to www.troll-busters.com. If you are not a journalist, check our Resources for more tips and information.

Step 1: What is happening right now?



Step 2: What happened next?



Afbeelding 2: <http://www.troll-busters.com/>.

En Homerus

Ik sta op het punt deze diesrede af te ronden. Maar met mij heeft u natuurlijk opgemerkt dat ik het nog niet over Homerus heb gehad. Dat maak ik nog even goed, want in de *Ilias* staat een hoogst interessante passage over ... automatische deuren. Op zeker moment gaan Hera en Athena met de strijdswagen op weg naar Olympus. Hera rijdt. Zo gauw ze naderen gaan de deuren van de Olympus automatisch open, dertig eeuwen voor de uitvinding van de automatische garagedeur, zoals Daniel Mendelsohn zegt. *Automatai* staat er in het Grieks. Net als bij het miniatuur-tempelcomplexje is niet het automatische karakter van de deur het belangrijkste. De deuren gaan vanzelf open omdat ze horen bij de wereld van de goden, waarin alles van goud is en alles moeiteloos verloopt. Wat echt interessant is, is het werkwoord dat meestal vertaald wordt met 'opengaan', want eigenlijk is dat een woord dat een kreunend of krakend of loeiend geluid aangeeft (*mukon*).^{xxii} Dat wijst niet op gebrekkig onderhoud. Dat deze deuren kraken is omdat *alle* deuren in de oudheid dat doen. Nee, het is alweer de signaalfunctie die belangrijk is. Het is moeilijk ons voor te stellen waar deze deuren zich precies bevinden, maar we weten zeker dat er deuren voor de godinnen open gingen doordat het nu eenmaal zo klonk. En dat geluid betekent dus dat het betreden van Olympus een feit was. Zo'n

Dienstrede van Ineke Sluiter op de dies natalis van 8 februari 2021

signaaleffect is nou precies wat Twitter ontbeert. En wat onze studenten missen in de structurering van hun leven als ze de deur van de collegezaal niet kunnen binnengaan.

Toevallig weet ik dat onze aanstaande rector in een ver verleden de godin Hera gespeeld heeft in een schooluitvoering van de *Ilias*. Vandaag gaan er met de deuren van de Pieterskerk ook Olympische deuren open voor een H en een A. Hun taak wordt het om de komende jaren die deuren vaak open te laten staan, zodat wie binnenkomt kan bijdragen aan een inclusieve en diverse universiteit. En zodat wie naar buiten gaat het *praesidium libertatis* in de praktijk kan brengen met steun van de top. Ik wens de hoogleraren Hester Bijl en Annetje Ottow daarbij alle succes en hoop dat deze hele oratie spoedig op een open deur zal lijken. Ten slotte wil ik de Leidse Twitter-rector Carel Stolker danken voor de vele positieve berichten waarmee hij de afgelopen jaren de sociale media heeft opgevrolijkt. Aan hem lag het niet!

Ik heb gezegd.

Dankwoord:

Aanleiding om aandacht te besteden aan de online harassment van vrouwelijke wetenschappers die zich in de media wagen, was een moedige voordracht van prof.dr. Beatrice de Graaf voor een gezelschap van de KNAW. Veel dank daarvoor! Dank ook aan de vriendinnen en collega's van Athena's Angels: Naomi Ellemers, Eveline Crone, Judi Mesman voor alle input, verwijzingen en voor de belangrijke gesprekken die we de afgelopen jaren gevoerd hebben. En dank aan de mannen van het Leidse lexicoteam (woordenboek Grieks-Nederlands): Lucien van Beek, Stephen van Beek, Daniel Bartelds en Janric van Rookhuijzen voor een inspirerend gesprek over deuren.

Bibliografie:

Voor meer materiaal, zie de website van Athena's Angels: <https://www.athenasangels.nl/nl/>

Amarasekara I., Grant WJ., 2019. 'Exploring the YouTube science communication gender gap: a sentiment analysis', *Public Understanding of Science* 28.1, 68-84.

Amnesty International, 2018. *Toxic Twitter: A Toxic Place for Women* (chapter 3: *Women's Experiences of Violence and Abuse on Twitter*).

<https://www.amnesty.org/en/latest/research/2018/03/online-violence-against-women-chapter-3/>

Baker S., 2019. 'Making space for female scientists' voices online, in the media, and in person', *Deutsche Welle (DW)* 19-06-2019 (<https://www.dw.com/en/making-space-for-female-scientists-voices-online-in-the-media-and-in-person/a-49258608>, laatst bezocht 30 januari 2021).

Banchefsky S., Westfall J., Park B., Judd ChM., 2016. 'But you don't look like a scientist!: women scientists with feminine appearance are deemed less likely to be scientists', *Sex Roles* 75 (3-4) DOI: [10.1007/s11199-016-0586-1](https://doi.org/10.1007/s11199-016-0586-1)

- Becker JC., Zawadzki MJ., Shields SA., 2014. 'Confronting and reducing sexism. A call for research on intervention', *Journal of Social Issues* 70, 637-652 (<https://psycnet.apa.org/record/2014-55023-001>).
- Brann M., Leezer Himes K., 2010. 'Perceived credibility of male versus female television newscasters', *Communication Research Reports* 27.3, 243-252
DOI: [10.1080/08824091003737869](https://doi.org/10.1080/08824091003737869).
- Bur T., 2016. *Mechanical Miracles. Automata in Ancient Greek Religion*. Diss. Univ. of Sydney.
- Dongen, Annemieke van, 2020. 'Topviroloog Koopmans kreeg veel kritiek dit jaar', *Algemeen Dagblad* 20-12-2020.
- Ellemers, Naomi, 2018. 'Gender Stereotypes', *Annual Review of Psychology* 69, [10.1146/annurev-psych-122216-011719](https://doi.org/10.1146/annurev-psych-122216-011719).
- Engels, Joep, 2020. 'Marion Koopmans: die bedreigingen zijn niet oké', *Trouw* 19-12-2020.
- Gadde V, Gasca D., 2018. 'Measuring healthy conversation', 30-07-2018
https://blog.twitter.com/en_us/topics/company/2018/measuring_healthy_conversation.html
- Genep A. van, 1909. *Les rites de passage. Étude systématique des rites de la porte et du seuil*. Paris [vertaald door Vizedom MB., Caffee GI. 1960 repr. 2004 *The rites of passage*]. London.
- Graslie, Emily, 2013. 'Where my Ladies at?', *The Brainscoop*, The Field Museum Chicago, 27-11-2013 <https://www.youtube.com/watch?reload=9&v=yRNt7ZLY0Kc>.
- Kemekenidou P., 2020. 'r/ChokeABitch. Feminist tactics against hate speech in capitalist social media platforms', in: Polak & Trottier, 233-249.
- KNAW, 2020. <https://knav.nl/nl/actueel/nieuws/knaw-gaat-adviseren-over-preventie-ongewenst-gedrag-in-de-wetenschap>
- KNAW, 2021. *Staan op Kennis. Strategische Agenda 2021-2025*. Amsterdam
<https://www.knaw.nl/nl/actueel/nieuws/staan-op-kennis-de-ambities-van-de-knaw-voor-de-komende-jaren>.
- Koudenberg N., Kannegieter M., Postmes T., Kashima Y., 2020. 'The subtle spreading of sexist norms', *Group Processes and Intergroup Relations* Oct. 2020
<https://doi.org/10.1177/1368430220961838>
- Latané B., Darley JM, 1970. *The Unresponsive Bystander: Why doesn't he help?* New York: Appleton-Century Crofts.
- McDonald L., Barriault Ch., Merritt Th., 2020. 'Effects of gender harassment on science popularization behaviors', *Public Understanding of Science* 29.7, 718-728.

McKinnon M., O'Connell Ch., 2020. 'Perceptions of stereotypes applied to women who publicly communicate their STEM work', *Nature: Humanities and Social Sciences Communications* 7, art.# 160 <https://www.nature.com/articles/s41599-020-00654-0>.

Norris S., 2018. 'Tackling the trolls: how women are fighting back against online bullies', *Open Democracy* 15 August <https://www.opendemocracy.net/en/5050/tackling-trolls-how-women-fighting-back-online-bullies/>.

Opstall, Emilie M. van (ed.), 2018. *Sacres Thresholds. The Door to the Sanctuary in Late Antiquity*. Leiden: Brill.

Polak S., Trottier D. (eds.), 2020. *Violence and Trolling on Social Media: History, Affect, and Effects of Online Vitriol*. Amsterdam: Amsterdam University Press.

Powell A., 2014. *Bystander Approaches: Responding to and preventing men's sexual violence against women*. Melbourne. <https://aifs.gov.au/publications/archived/3785> [laatst bezocht 29 Jan. 2021].

Radvansky, GA, 2012, 'Across the event horizon', *Current Directions in Psychological Science* 21, 269-272.

Samer C., Lacombe K., Calmy A., 2020. 'Cyber harassment of female scientists will not be the new norm', correspondence *The Lancet* 23 December.

Tsou A., Thelwall M., Mongeon Ph., Sugimoto C., 2014. 'A community of curious souls: an analysis of commenting behavior on TED Talks videos', *PLoS one*.9.e93609.10.1371/journal.pone.0093609.

Troll busters—Online pest control for journalists: <http://www.troll-busters.com/>.

Veletsianos G., Kimmons R., Larsen R., Dousay TA., Lowenthal PR, 2018. 'Public comment sentiment on educational videos: understanding the effect of presenter gender, video format, threading, and moderation on YouTube TED talk comments', *PLoS one* <https://doi.org/10.1371/journal.pone.0197331>

Yelin H., Clancy L., 2020. 'Doing impact work while female: hate tweets, 'hot potatoes' and having 'enough of experts', *European Journal of Women's Studies*, 3 March.

Waterval D., 2021. 'In memoriam Hans de Boer', *Trouw* 18-01-2021 <https://www.trouw.nl/economie/hans-de-boer-1955-2021-werkgeversvoorman-die-in-een-oranje-hesje-op-het-malieveld-stond~b4ff12d0/?referrer=https%3A%2F%2Fwww.google.com%2F> (laatst bezocht 30 jan. 2021).

ⁱ Van Opstall 2018; van Gennep 1909 (1960); voor relatie met herinnering: Radvansky 2012.

-
- ii Waterval 2021.
- iii Ook een van de doelstellingen in de nieuwe strategische agenda van de KNAW 2021.
- iv Polak & Trottier 2020.
- v Gadde & Gasca 2018.
- vi Amnesty International 2018; Norris 2018.
- vii Brann et al. 2010.
- viii Chen et al. 2020. Of dat vaker of minder vaak het geval is dan met mannelijke journalisten is in dit onderzoek niet uitgezocht.
- ix Amarasekara & Grant 2019; zie ook het prachtige en persoonlijke relaas 'where my ladies at?' door presentator Emily Graslie op haar YouTube Channel 'The Brainscoop', The Field Museum Chicago (2013); voor reacties op vrouwelijke TEDtalk sprekers, zie Tsou et al. 2014; Veletsianos et al. 2018.
- x Samer et al 2020.
- xi Yelin & Clancy.
- xii McKinnan & O'Connell 2020: 'negative effects of gender-based stereotypes extend to public communication activities of women in STEM'.
- xiii Banchefsky et al. 2016.
- xiv Ellemers 2018. Een KNAW-commissie onder leiding van Naomi Ellemers zal in het kader van het Nationaal Actieplan Diversiteit en Inclusie onderzoek doen naar het voorkomen van ongewenst gedrag in de wetenschap (KNAW 2020).
- xv Van Dongen (*Algemeen Dagblad*) 2020; Engels (*Trouw*) 2020; ze spreekt zich niet uit over de vraag of het nog wat uitmaakt dat zij een vrouw is.
- xvi McDonald et al. 2020; Howell 2013.
- xvii Van Dongen (*Algemeen Dagblad*) 2020.
- xviii Yelin & Clancy 2020; Samer et al. 2020.
- xix Latané & Darley 1968; Becker et al. 2014
- xx Behalve op de website van Troll busters staan er ook suggesties in Kemekenidou 2020, 241ff.
- xxi Koudenberg et al. 2020.
- xxii *Ilias* 5.748vv.